

ZÁRUČNÍ LIST

1. Na výrobky prodávané společností KH Trading je poskytována záruka v délce 24 měsíců od data prodeje dle občanského zákoníku nebo v délce 12 měsíců dle obchodního zákoníku a vztahuje se na prokázané vady materiálu či vady výroby. Jiné nároky ve vztahu na poškození jakéhokoliv druhu, přímé nebo nepřímé, vůči osobám nebo materiálu jsou vyloučeny.
2. Záruka se nevztahuje na závady způsobené neodbornou montáží či manipulací, neodborným zacházením, přetížením, nedodržením instrukcí uvedených v návodu, použitím nesprávného příslušenství nebo nevhodných pracovních nástrojů, zásahem nepovolané osoby, nebo poškozením během transportu či mechanickým poškozením. U některých druhů výrobků či jejich částí, jako je např. příslušenství, motory, uhlíky, těsnící a horkovzdušné prvky, které vyžadují periodickou výměnu, lze při používání předpokládat běžné opotřebení, které již není předmětem záruky.
3. Při uplatňování nároků na záruční opravu je nutno doložit, že výrobek byl prodán prodávajícím, u něhož je výrobek reklamován, a že záruční doba ještě neskončila. Za tímto účelem doporučujeme v zájmu co nejrychlejšího vyřízení reklamace předložit záruční list, opatřený datem výroby a prodeje, výrobním číslem (číslem série), razítkem příslušné prodejny a podpisem prodávajícího, popřípadě platný kupní doklad apod.
4. Reklamaci uplatňujete u prodejce, kde jste výrobek zakoupili, popř. zašlete v nerozloženém stavu do opravy.
5. Záruční doba se prodlužuje o dobu, kdy je výrobek v záruční opravě. Reklamovaný výrobek zasílejte do opravy s popisem závady, řádně zabalený (nejlépe v originální krabici, kterou doporučujeme pro tyto účely uschovat) a s přiloženým vyplněným záručním listem, popřípadě jiným dokladem, potvrzujícím nárok na reklamaci.
6. Výrobky předávejte do servisu pouze ve vyčištěné podobě. V opačném případě je z hygienických důvodů není možné přijmout, nebo je nutné účtovat poplatek za čištění.

KH Trading s.r.o.

Reklamační a servisní oddělení
Areál bývalého cukrovaru
Hlavní 29
277 45 Úžice

Tel. reklamačního odd.	266 190 156	T-Mobile	603 414 975
	266 190 111	O ₂	601 218 255
Fax	260 190 100	Vodafone	608 227 255

<http://www.KHnet.cz>

E-Mail: servis@KHnet.cz

Výrobek:	Zvedák hydraulický 50 t	Výrobní číslo (série):	
Typ:	T95004	Záznamy opravny:	
Datum výroby:			
Datum prodeje, razítko, podpis:			

www.unimax.com

NÁVOD K OBSLUZE

ZVEDÁK HYDRAULICKÝ 50 T



T95004

Vážený zákazník, děkujeme Vám za zakoupení zařízení od firmy KH Trading s.r.o. Naše společnost je připravena Vám poskytnout své služby – než výrobek zakoupíte, při koupi i po zakoupení. V případě jakýchkoli dotazů, návrhů či doporučení kontaktujte naše obchodní místo. Vynasnažíme se Váš návrh zvážit a reagovat v rámci možností.

První použití zařízení je ve smyslu tohoto návodu právním krokem, kterým uživatel svou svobodnou vůlí stvrzuje, že tento návod řádně prostudoval, zcela pochopil jeho smysl a seznámil se všemi riziky.

POZOR! Nepokoušejte se uvést (popř. používat) zařízení dříve, než se seznámíte s celým návodem k obsluze. Návod uschovejte pro příští použití.

Pozornost je třeba věnovat zejména pokynům týkajících se bezpečnosti práce. Nedodržení nebo nepřesné provádění těchto pokynů může být příčinou úrazu vlastní osoby nebo osob jiných, popřípadě může dojít k poškození zařízení nebo zpracovávaného materiálu.

Dbejte zejména bezpečnostních instrukcí uvedených na štítcích, kterými je zařízení opatřeno. Tyto štítky neodstraňujte, ani nepoškozujte.

Pro usnadnění případné komunikace si zde opište číslo faktury popř. kupního dokladu.

POPIS

Kvalitní hydraulický zvedák robustní konstrukce se stabilní základnou a dvoudílnou pákou pro snazší přepravu a skladování.

TECHNICKÁ DATA

Nosnost.....	50 t
Minimální výška.....	300 mm
Maximální výška.....	480 mm
Zdvih.....	180 mm
Délka základny.....	176 mm
Šířka základny.....	225 mm
Hmotnost brutto.....	33,35 kg

Správnost textu, grafů a údajů se váže na dobu tisku. V zájmu neustálého zlepšování našich výrobků může bez předchozího upozornění dojít ke změně technických údajů.

BEZPEČNOSTNÍ OPATŘENÍ

- Zařízení může obsluhovat pouze osoba starší 18 let, řádně způsobilá, poučená a proškolená ze zásad bezpečnosti a ochrany zdraví při práci.
- Obsluha musí mít souhlas lékaře k vykonávání činností na tomto zařízení.

Pracoviště doporučujeme vybavit tabulkami se zásadami bezpečné práce:

- „Předcházej nejčastějším úrazům“ – ZVEDACÍ ZAŘÍZENÍ

Symbole používané v těchto instrukcích



Pozor!

Označuje nebezpečí zranění nebo velké materiální škody.

Doplňování oleje / Mazání

1. Umístěte zvedák do svislé polohy
2. Spusťte pumpu a píst do nejnižší možné polohy.
3. Vyndejte gumovou zátku z otvoru pro doplňování oleje.
4. Naplňte zvedák pouze kvalitním hydraulickým olejem (plňte až po spodní okraj otvoru pro doplňování oleje) a odvzdušněte zvedák podle návodu uvedeného níže.
5. Pravidelně mažte kolíkové spoje a šroub pro výškové nastavení hlavy zvedáku vhodným mazadlem.

Odvzdušnění hydraulického systému

Občas se stává, že uvnitř zvedáku zůstanou zachyceny bublinky vzduchu, což snižuje účinnost zvedáku. Hydraulický systém odvzdušněte podle tohoto návodu.

1. Otevřete vypouštěcí ventil a vyndejte zátku z otvoru pro doplňování oleje.
2. Několikrát rychle zapumpujte, aby došlo k odvzdušnění.
3. Uzavřete vypouštěcí ventil a zandejte zátku do otvoru pro doplňování oleje.
4. Nyní by měl zvedák fungovat normálně. Pokud ne, opakujte odvzdušnění podle potřeby.

Ochrana proti korozi

Pokud se zvedákem nepracujete, nechávejte píst, pumpu a šroub pro výškové nastavení hlavy v nejnižší možné pozici. Udržujte zvedák v suchu. Pokud se objeví známky vlhkosti, otfete zvedák dosucha a namažte všechny části zvedáku vhodným mazadlem.

obr. 4



(plňte po spodní okraj otvoru pro doplňování oleje)

LIKVIDACE

Po skončení životnosti výrobku je nutné při likvidaci vzniklého odpadu postupovat v souladu s platnou legislativou. Výrobek se skládá z kovových a plastových částí, které jsou po roztřídění samostatně recyklovatelné.

1. Demontujte všechny díly stroje.
2. Díly roztřídte dle tříd odpadu (kovy, pryž, plasty apod.). Vytříděný materiál odevzdejte k dalšímu využití.

UPOZORNĚNÍ

Pokud dojde k poruše, zašlete přístroj na adresu prodejce, oprava bude provedena v co nejkratším termínu. Stručný popis závady zkrátí její hledání a dobu opravy. V záruční době k přístroji přiložte záruční list a doklad o koupi. Také po uplynutí záruční doby jsme tu pro Vás a případné opravy provedeme za příznivé ceny.

Abyste zabránili poškození přístroje při přepravě, bezpečně jej zabalte nebo použijte originální obal. Za poškození při přepravě neneseme odpovědnost a při reklamaci u přepravní služby záleží na úrovni balení a zabezpečení proti poškození.

Pozn.: Vyobrazení se může lišit od dodaného výrobku, stejně jako se může lišit rozsah a typ dodaného příslušenství. Je to důsledek vývoje a takové varianty ovšem nemají žádný vliv na správnou funkci výrobku.

ODSTRÁNĚNÍ PROBLÉMŮ

Problém	Závady a postupy pro jejich odstranění
Zvedák nemůže zvednout náklad nebo maximální povolenou zátěž.	<ol style="list-style-type: none"> 1. Vypouštěcí ventil nemusí být řádně utažen. 2. Ve zvedáku může být nedostatečné množství oleje. Odstraňte zátku plnicího otvoru a naplňte zásobník oleje potřebným množstvím čistého hydraulického oleje. 3. Zvedák může být zavzdušněn. Otevřete vypouštěcí ventil a několikrát zapumpujte rukojeť. Uzavřete vypouštěcí ventil a pokračujte v práci. Je-li to nutné, zopakujte úkon. 4. Ventily nemusí být uzavřeny nebo mohou být nečistoty v oleji. Propláchněte ventily. Spusťte podpěru zvedáku a uzavřete vypouštěcí ventil. Zvedněte podpěru zvedáku ručně o několik centimetrů, otevřete vypouštěcí ventil a potom silou stlačte podpěru zvedáku tak, aby došlo k co nejrychlejšímu spuštění.
Zvedák se při zatížení spouští	<ol style="list-style-type: none"> 1. Vypouštěcí ventil nemusí být řádně utažen. 2. Ventily nemusí být uzavřeny nebo mohou být nečistoty v oleji. Propláchněte ventily. Spusťte podpěru zvedáku a uzavřete vypouštěcí ventil. Zvedněte podpěru zvedáku ručně o několik centimetrů, otevřete vypouštěcí ventil a potom silou stlačte podpěru zvedáku tak, aby došlo k co nejrychlejšímu spuštění.
Ze zátky plnicího otvoru uniká olej	<ol style="list-style-type: none"> 1. V zásobníku může být nadměrné množství oleje. Sejměte zátku plnicího otvoru a vypusťte přebytečný olej.
Při práci s rukojetí vám její pohyb připadá houbovitý	<ol style="list-style-type: none"> 1. Ve zvedáku může být nedostatečné množství oleje. Odstraňte zátku plnicího otvoru a naplňte zásobník oleje potřebným množstvím čistého hydraulického oleje. 2. Zvedák může být zavzdušněn. Otevřete vypouštěcí ventil a několikrát zapumpujte rukojeť. Uzavřete vypouštěcí ventil a pokračujte v práci. Je-li to nutné, zopakujte úkon.
Při zatížení dochází k stoupání nebo klesání rukojeti	<ol style="list-style-type: none"> 1. V zásobníku může být nadměrné množství oleje. Sejměte zátku plnicího otvoru a vypusťte přebytečný olej. 2. Ventily nemusí být uzavřeny nebo mohou být nečistoty v oleji. Propláchněte ventily. Spusťte podpěru zvedáku a uzavřete vypouštěcí ventil. Zvedněte podpěru zvedáku ručně o několik centimetrů, otevřete vypouštěcí ventil a potom silou stlačte podpěru zvedáku tak, aby došlo k co nejrychlejšímu spuštění.
Zvedák nelze zvednout do maximální výšky	<ol style="list-style-type: none"> 1. Ve zvedáku může být nedostatečné množství oleje. Odstraňte zátku plnicího otvoru a naplňte zásobník oleje potřebným množstvím čistého hydraulického oleje. 2. Zvedák může být zavzdušněn. Otevřete vypouštěcí ventil a několikrát zapumpujte rukojeť. Uzavřete vypouštěcí ventil a pokračujte v práci. Je-li to nutné, zopakujte úkon.

ÚDRŽBA

- Nářadí udržujte vždy v čistotě. Nečistoty, které vniknou do mechanismu nářadí mohou způsobit poškození nářadí.
- Na čištění nepoužívejte agresivní čisticí prostředky a rozpouštědla.
- Plastové díly doporučujeme otřít hadříkem navlhčeným v mýdlové vodě.
- Kovové povrchy ošetřete hadrem navlhčeným v petroleji.
- Nepoužívané zařízení uskladněte nakonzervované na suchém místě, kde nebude korodovat.
- Veškeré údržbářské práce smí vykonávat pouze odborný personál.
- Pro opravy použijte pouze originální náhradní díly.

Význam samolepících značek s bezpečnostními symboly:



Zákaz vstupu pod zvednuté břemeno



Nutno používat osobní ochranné pomůcky



Nebezpečí stisku končetiny

Samolepící značky umístěte na plochách zařízení, které jsou za každých okolností viditelné pro obsluhu stroje před uvedením do chodu i během něho.



Obecné

- Igelitové sáčky použité v obalu mohou být nebezpečné pro děti a zvířata.
- Seznamte se s tímto zařízením, jeho ovládáním, provozem, prvky tohoto zařízení a možnými riziky spojenými s jeho nesprávným užíváním.
- Zajistěte, aby uživatel zařízení byl pečlivě seznámen s ovládáním, provozem, prvky tohoto zařízení a možnými nebezpečími, plynoucími z jeho užívání.
- Dbejte vždy bezpečnostních instrukcí uvedených na štítcích. Tyto štítky neodstraňujte, ani nepoškozujte. V případě poškození nebo nečitelnosti štítku kontaktujte dodavatele.
- Udržujte pracoviště v pořádku a čistotě. Nepořádek v pracovním prostoru může způsobit nehodu.
- Nikdy nepracujte ve stísněných nebo špatně osvětlených prostorách. Vždy zkontrolujte, zda je podlaha stabilní a zda je dobrý přístup k práci. Vždy udržujte stabilní postoj.
- Neustále sledujte postup práce, a používejte všechny smysly. Nepokračujte v práci pokud se na ni nemůžete plně soustředit.
- O své nářadí pečujte a udržujte je čisté.
- Rukojeti a ovládací prvky udržujte suché a beze stop olejů a tuků.
- Zabraňte přístupu, zvířat, dětí a nepovolaných osob.
- Nestrkejte nohy nebo ruce do pracovního prostoru.
- Nikdy neponechejte za provozu zařízení bez dozoru.
- Nepoužívejte zařízení pro jiný účel, než ke kterému je určeno.
- Při práci používejte osobní ochranné pracovní prostředky (např. brýle, chrániče sluchu, respirátor, bezpečnostní obuv, apod.).
- Nepřepínejte se, používejte vždy obě ruce.
- Se zařízením nepracujte pod vlivem alkoholu a omamných látek.
- Trpíte-li závratěmi, oslabením nebo mdlobami, se zařízením nepracujte.
- Jakékoli úpravy zařízení nejsou povoleny. NEPOUŽÍVEJTE v případě, že zjistíte ohnutí, prasklinu nebo jiné poškození.
- Nikdy neprovádějte údržbu zařízení za provozu.
- Objeví-li se neobvyklý zvuk nebo jiný neobvyklý jev, okamžitě stroj zastavte a přerušte práci.
- Klíče a šroubováky vždy po použití odstraňte ze stroje.
- Před použitím stroje zkontrolujte, jsou-li pevně dotaženy všechny šrouby.
- Zajistěte správnou údržbu stroje. Před použitím zkontrolujte, zda u stroje nedošlo k poškození.
- Při údržbě a opravě používejte pouze originální náhradní díly.
- Použití přídavných zařízení nebo příslušenství nedoporučených dodavatelem může vést ke zraněním.
- Pro konkrétní práci zvolte vhodné zařízení. Nesnažte se přetěžovat přístroje či příslušenství s malým výkonem a používat je pro práci, která vyžaduje větší strojní zařízení.
- Zařízení nepřetěžujte. Práci odměňujte tak, aby mohlo bez námahy pracovat optimální rychlostí. Na poškození způsobené přetížením se nevztahuje záruka.
- Chraňte zařízení před nadměrnou teplotou a slunečním zářením.

- Zařízení není určeno pro práci pod vodou, ani ve vlhkém prostředí.
- Pokud zařízení delší dobu nepoužíváte, uložte ho na suchém uzamčeném místě mimo dosah dětí.
- Před spuštěním nářadí zkontrolujte všechny bezpečnostní prvky, zda pracují hladce a účinně. Přesvědčte se, zda všechny pohyblivé díly jsou v dobrém stavu.
- Zkontrolujte, zda některé díly nejsou prasklé nebo zadřené, přesvědčte se, že všechny díly jsou správně nasazené. Kontrolujte i všechny další podmínky, které mohou ovlivnit funkci nářadí.
- Pokud není jinak uvedeno v tomto návodu, je nutné poškozené díly a bezpečnostní prvky opravit nebo vyměnit.

⚠ Zvedací zařízení

- Zvedejte pouze břemena nepřesahující nosnost zvedáku.
- Držte ruce mimo dosah pohybujících-se částí.
- Břemeno spouštějte pomalu a zabraňte prudkým a neočekávaným zastavením či spuštěním.
- Zvedací zařízení je nutné podrobovat pravidelným revizím.
- Zařízení je určeno pro provoz na pevných a vodorovných podkladech s hladkým povrchem.
- Zařízení je navrženo pro demontáž, instalaci a přepravu (pouze ve spuštěné poloze).
- Před započetím práce na břemeni zajistěte zvedák proti posunutí.
- Při spouštění dbejte, aby nedošlo ke skřípnutí končetin či předmětu mechanismem zvedáku.
- Před použitím zvedáku si přečtete všechny pokyny.
- Nikdy nepracujte pod zdviženým vozidlem, které není podepřeno přídatnými bezpečnostními podpěrnými zařízeními (zvedáky s vyšší nosností), která budou před opravou umístěna pod vozidlo.
- Neprovádějte demontáž zvedáku. Demontáž může vést k způsobení závady nebo zranění.

⚠ Vybavení autoservisu

- Před započetím oprav řádně zajistěte a zabrzděte opravovaný automobil.

MONTÁŽ

- Než vyhodíte obal od přístroje, zkontrolujte, zda v něm nezůstaly nějaké součástky. Pokud ano, vyhledejte si díl v seznamu dílů nebo na schématu sestavení a příslušný díl nainstalujte.

Konstrukční schéma

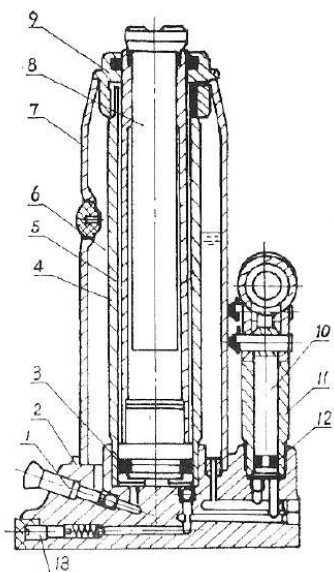

1. Páčka vypouštěcího ventilu
2. Základna
3. O-kroužek
4. Hydraulický válec
5. Píst
6. Hydraulický olej
7. Zásobník oleje
8. Šroub pro výškové nastavení hlavy zvedáku
9. Horní kryt
10. Píst pumpy
11. Tělo (válec) pumpy
12. O-kroužek
13. Pojistný ventil

OBSLUHA

⚠ Tento zvedák je určen pouze pro zvedání. Zvedák má být umístěn na pevné vodorovné ploše. Vždy zajistěte nebo podložte kola vozidla a zatáhněte ruční brzdu. Před započetím práce pod vozidlem použijte další podpůrné prostředky (např. stojany pod nápravu) k zajištění zdvihnutého vozidla. Nepřekračujte nosnost zvedáku. Před započetím zvedání vozidla se ujistěte, že zvedák pracuje správně a bezchybně. Nepřenastavujte pojistný ventil.

Postup použití:

Zvedání

1. Pomocí užšího konce páky zvedáku uzavřete vypouštěcí ventil jeho otáčením po směru hodinových ručiček (obr. 1).
2. Umístěte zvedák na vhodné místo pod vozidlo (řídte se manuálem k vozidlu). Pokud je třeba, otáčejte šroubem pro výškové nastavení hlavy zvedáku proti směru hodinových ručiček, až se hlava zvedáku dotkne vozidla (obr. 2).
3. Vložte páku do držáku na zvedáku a pumpujte s ní tak dlouho, až zvedák zvedne vozidlo do požadované výšky (obr. 3).

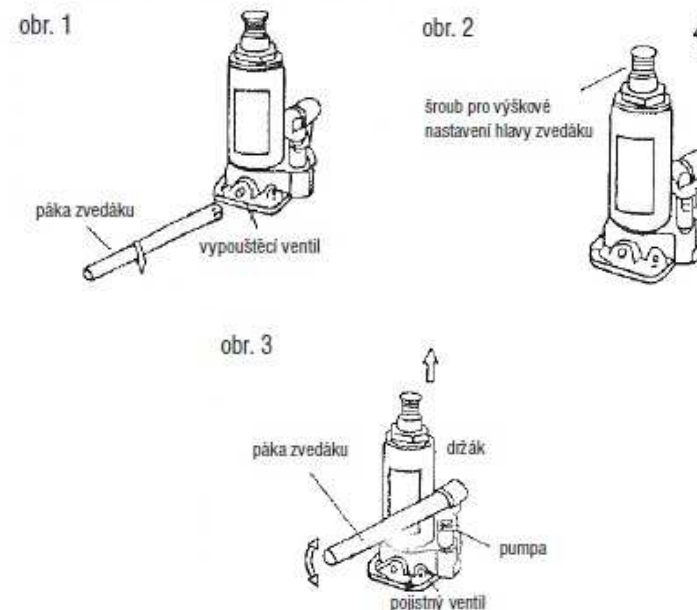

Spouštění

⚠ **SPOUŠTĚJTE VOZIDLO POMALU!**
OTEVÍREJTE VYPOUŠTĚCÍ VENTIL POMALU!

1. Vyndejte páku z držáku na zvedáku. Pomocí užším konce páky otevírejte vypouštěcí ventil jeho POMALÝM otáčením proti směru hodinových ručiček.

ⓘ **NEOTEVÍREJTE VYPOUŠTĚCÍ VENTIL O VÍCE NEŽ JEDNO ÚPLNÉ OTOČENÍ.**

2. Až vozidlo úplně klesne, odstraňte zvedák spod vozidla. (Pokud jste vysunuli šroub pro výškové nastavení hlavy zvedáku, otáčejte s ním po směru hodinových ručiček, až zajede dostatečně nízko na to, abyste mohli zvedák odstranit spod vozidla.)